

# AGGHIR

## FICHE TECHNIQUE

### SONORISATION

#### Puissance

Le système sera adapté a la capacité du lieu et de type professionnel  
(MARTIN AUDIO, C.HEIL, NEXO, JBL, E.V., J MEYER)

#### Mixage façade

Console 32 entrées minimum /8 aux /8 sous-groupes  
(MIDAS, YAMAHA, SOUDCRAFT, RAMSA ...)

Si il n'y a pas de régie retour prévoir 8 aux (pré fader) égalisés

#### Traitement du son

1 égaliseur 2 x 31 bandes (KLARK T., APEX, BSS ...)

10 canaux Comp/Limit (DBX, DRAWNER, BSS ...)

6 canaux Comp/Gate (DBX, DRAWNER ...)

2 reverb digital (LEXICON, YAMAHA ...)

1 multi effets (YAMAHA, TC ELECTRONIC ...)

1 delay (D 5000, D-TWO ...)

1 platine CD

#### Régie retour

Console 24 entrées / 6 départs (mini) (SOUNDCRAFT ...)

6 égaliseurs 31 bandes (KLARK T., APEX, BSS ...)

8 wedges 400 w (mini) (MARTIN AUDIO, C.HEIL, NEXO ...)

#### Scène

Prévoir un praticable (3m /2m) pour la batterie

# AGGHIR

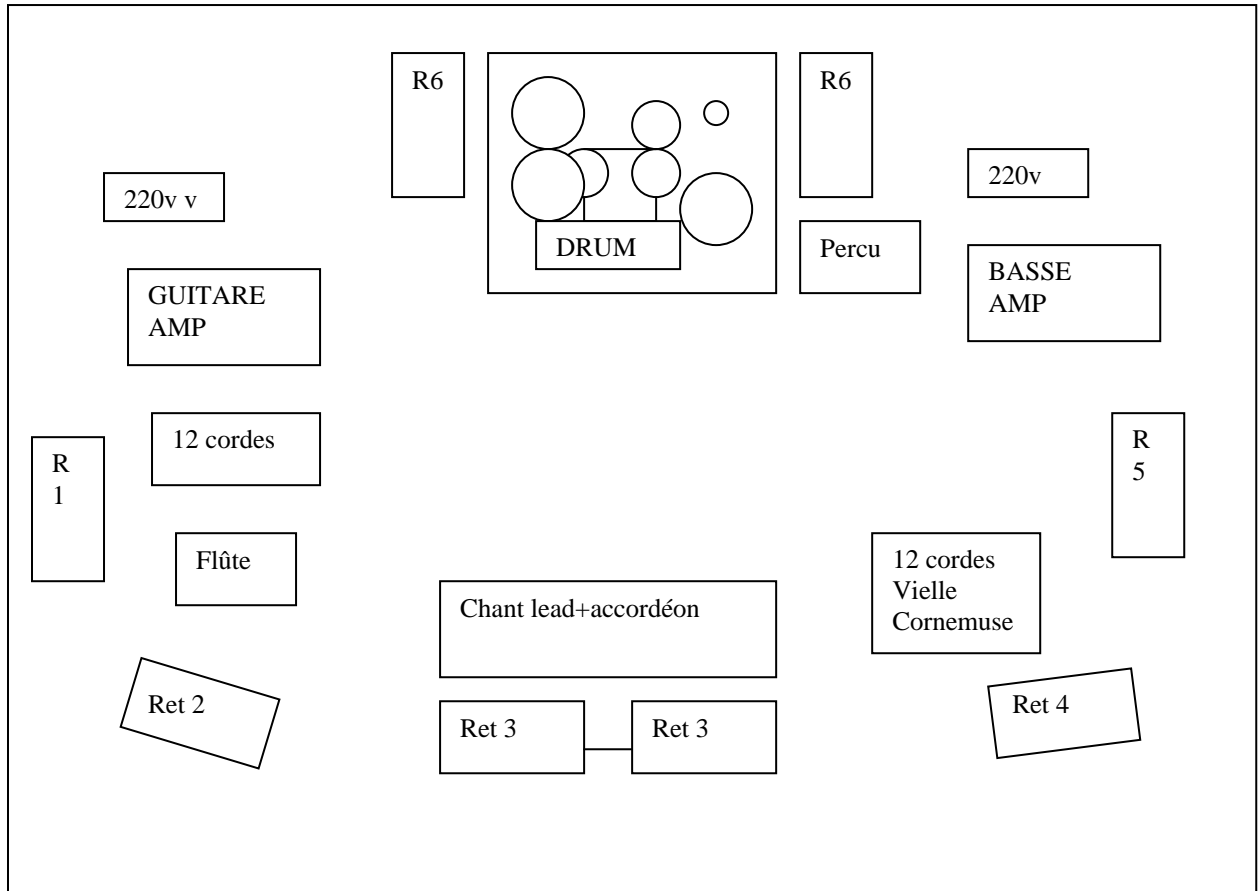

# Feuille de patch son AGGHIR

N° Ligne	Désignation	Micro	Insert	Pieds
1	B.D.	BETA 52/D 112	Comp + Gate	Petit
2	S.N. Top	SM98 / 57	Comp + Gate	Petit ?
3	S.N. Bottom	SM98 / 57	Comp + Gate	Petit ?
4	H.H.	C 535		Petit
5	TOM 1	MD 421	Comp + Gate	Petit
6	TOM 2	MD 421	Comp + Gate	Petit
7	TOM 3	MD 421	Comp + Gate	Petit
8	OHL	C 451		Grand
9	OH.R	C 451		Grand
10	Percu	DI		
11	Percu	DI		
12	Basse	XLR	Comp	
13	Basse Mic.	D 112	Comp ( Facult.)	Petit
14	Ampli guitare L	E 609	Comp ( Facult.)	Petit
15	Ampli guitare R	E 609	Comp ( Facult.)	Petit
16	12 Cordes Jardin	DI	Comp	
17	12 Cordes Cour	DI	Comp	
18	Flûte	SM 57	Comp ( Facult.)	Grand
19	Vielle	DI	Comp ( Facult.)	
20	Cornemuse	SM 57	Comp ( Facult.)	Petit
21	Accordéon	SM 57	Comp ( Facult.)	Petit
22	Voix Olivier	SM 58	Comp	Grand
23	Voix Stéphane	SM 58	Comp	Grand
24	Voix Nathalie	SM 58	Comp	Grand
25	Chant Claudine	BETA 87	Comp	Grand
26	PCM Left			
27	PCM Right			
28	SPX Left			
29	SPX Right			
30	CD Left			
31	CD Right			